

¡Atención!

Montar la válvula de seguridad de 1,5 Bares
suministrada junto al modelo HIDRO

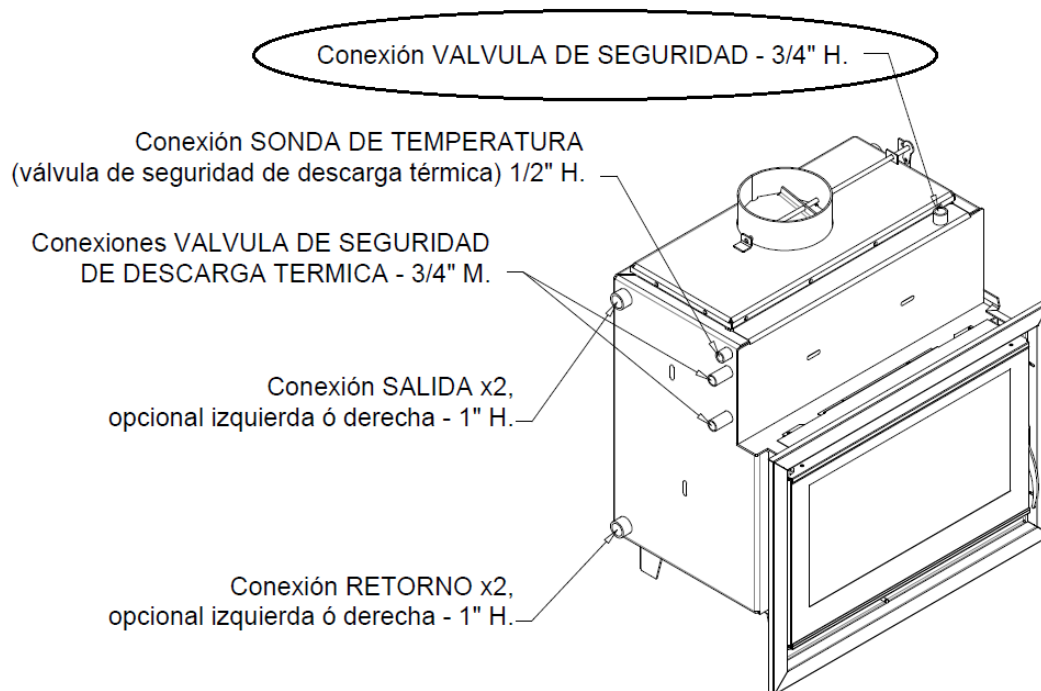

MANUAL DE INSTRUCCIONES DE USO Y MANTENIMIENTO

Modelo Carbel:

- **C-80 HIDRO** con válvula de seguridad de 1,5 Bar.
- **C-100 HIDRO** con válvula de seguridad de 1,5 Bar.



CARBEL

c/Ciudad de Cartagena, 22
46988 Polígono Industrial Fuente de Jarro (Paterna)
Valencia
Telf. 96 1340716 Fax: 96 1340449
E-mail: carbel@carbel.net

NOTA DEL FABRICANTE

Agradecemos su confianza al elegir uno de nuestros modelos. Por favor lea atentamente este manual. Su intención es darle algunos consejos sobre la instalación, uso y mantenimiento. Si además necesita alguna aclaración, consulte a su distribuidor o directamente al fabricante.

Nuestros modelos están diseñados y fabricados para conseguir un funcionamiento óptimo. No obstante el funcionamiento y el rendimiento que obtenga dependerán en gran medida de la instalación que se realice.

La instalación del aparato debe ser realizada exclusivamente por profesionales cualificados y debe cumplir todas las reglamentaciones locales, incluidas las que hagan referencia a normas nacionales y europeas.



IMPRESCINDIBLE

Es obligatorio montar la válvula de seguridad de 1,5 Bares suministrada junto al aparato. La no instalación de dicha válvula puede poner en riesgo la seguridad de la instalación y la del propio producto.

El no respetar esta indicación puede suponer una anulación de la garantía.

Nunca compruebe la instalación con presión y estando el producto conectado. Esto puede provocar un exceso de presión y dañar la estructura del HIDRO. Pare ello utilice llaves de paso o desconecte el modelo de la red con el fin de preservar su integridad.

CONSEJOS Y NORMAS DE SEGURIDAD

El buen funcionamiento depende del tiro de la chimenea. Le damos unos consejos prácticos para conseguir un funcionamiento óptimo:

- La estufa debe conectarse a un conducto de humos que garantice un tiro suficiente de la chimenea.
- El conducto debe tener altura suficiente, no menos de 4m. y debe sobrepasar como mínimo un metro la altura máxima del propio edificio y de otros circundantes, incluso árboles y otros obstáculos en un radio de mínimo de 10m.

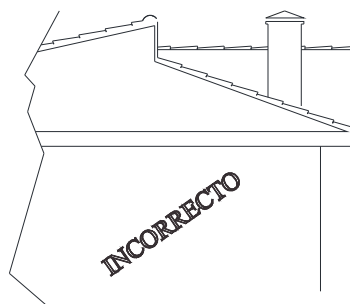
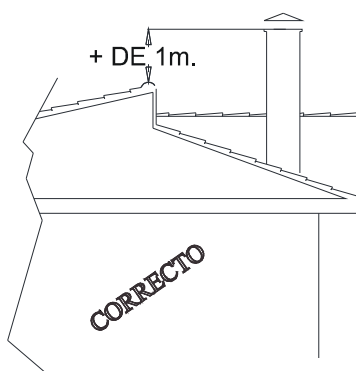

- El diámetro de la salida de humos del aparato es el idóneo para mantener un buen tiro, evite en lo posible realizar reducciones/ampliaciones.
- No conecte varios aparatos a la misma chimenea.
- Es aconsejable que la chimenea esté por el interior del edificio. Instalar tubos de doble pared con aislamiento cuando el conducto de la chimenea discurra por el exterior de la construcción.
- Cuando necesite realizar ángulos o codos en el conducto, evite los tramos horizontales o en dirección descendente.
- Debe tener prevista la limpieza del conducto, instale si es necesario tubos con registros o trapas de limpieza en los tramos de difícil acceso.
- Cuando se introduzca una chimenea metálica por el interior de una chimenea de obra deberá sobrepasar la altura de ésta y sobresalir unos centímetros en su parte superior.
- La instalación del tubo y sombrerete debe **impedir rigurosamente que en días de lluvia entre agua al interior del aparato**. El agua produce mayor deterioro en las estufas que las altas temperaturas de combustión para la que están preparadas.

Cuando los tubos estén por el interior de la vivienda o de una chimenea de obra es aconsejable montarlos el sentido que indica la 1ª figura para impedir que los líquidos producidos por la condensación de los gases fluyan por las juntas hacia fuera de los tubos. Si algún tramo de tubos queda por exterior del edificio debe montarse en el sentido que indica la 2ª figura, para impedir que el agua de la lluvia que escurre por el exterior del tubo pueda entrar al interior del tubo por las juntas.



Figura 1.
Sentido correcto de los tubos por el interior de la vivienda, los líquidos producidos por la condensación de los gases no fluyen al exterior por los empalmes de los tubos

Figura 2.
Sentido correcto de los tubos por el exterior de la vivienda, el agua de la lluvia no entra al interior del tubo por los empalmes del tubo.

- Debe hacer revisiones periódicas de la chimenea y mantenerla limpia y en buen estado. La acumulación de creosota en la chimenea podría provocar que ésta se incendie.
- La estufa no debe ser utilizada por menores.
- Advierta a los niños del peligro de quemaduras.
- No realice modificaciones no autorizadas del aparato, utilice piezas de repuesto originales.
- El aparato debe montarse sobre suelos con capacidad portante adecuada.
- Respete las distancias mínimas de seguridad a materiales combustibles adyacentes.

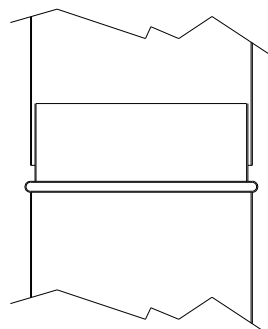
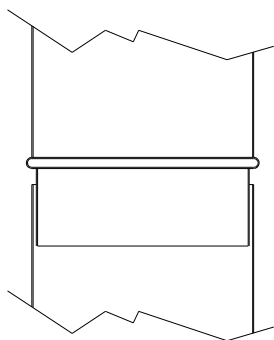
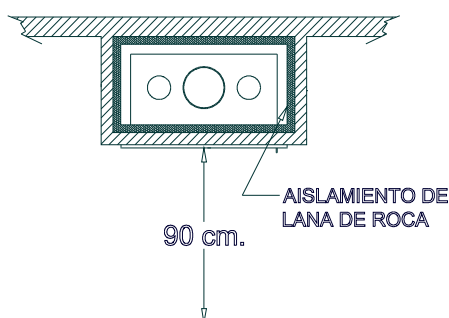

Delante del aparato: mínimo 90 cm.

No se pueden instalar materiales combustibles sobre el aparato ni en el interior del revestimiento de obra.

- Los días con condiciones de tiro adversas (presión atmosférica muy baja, fuertes heladas), ó cuando el conducto esta muy frío, ó en chimeneas con tiro deficiente, puede ayudar a iniciar el tiro antes del encendido, calentando el conducto:

1º Prepare la leña dentro de la estufa para realizar el encendido.

2º Coloque una pastilla o una hoja de periódico sobre el deflector en la boca del inicio del conducto y préndalo.

3º Transcurridos unos segundos en cuanto inicie el tiro la chimenea prenda la leña según las instrucciones de encendido.

ENTRADA DE AIRE EXTERIOR

Para que la chimenea tenga un tiro correcto es necesaria la entrada de aire exterior a la sala, suficiente al menos para reemplazar el volumen de aire que sale al exterior por el conducto de la chimenea.

Se debe habilitar una entrada de aire a través de la pared exterior, esta entrada de aire exterior debe tener una sección libre mínima superior a 300 cm^2 (p.ej. $15 \times 20 \text{ cm}$ ó $\text{Ø}20$). Cuando se instalen rejillas, estas no serán regulables, se debe comprobar que la sección libre no sea inferior a la especificada, y se deben instalar de forma que no puedan quedar obstruidas.

Advertencia.- En viviendas sin la adecuada entrada de aire exterior, los ventiladores de extracción (p. ej. Extractores de humos de las cocinas) pueden causar problemas al invertir el tiro de la chimenea.

Instrucciones generales de instalación

La instalación del aparato debe cumplir todas las reglamentaciones locales, incluidas las que hagan referencia a normas nacionales y europeas.

La instalación solo deberá llevarse a cabo por un profesional.

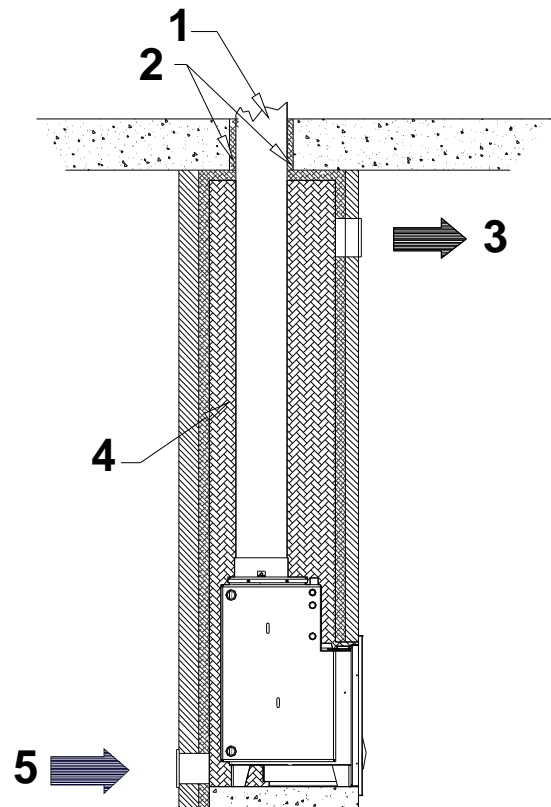

1- Tubo para salida de humos $\text{Ø} 200\text{mm}$.

2- Sellado del hueco de la chimenea con lana de roca.

3- Salida de aire caliente de la cámara de la chimenea, por convección natural.

4- Revestimiento con lana de roca de las paredes interiores de la campana.

5- Entrada de aire exterior a la cámara de la chimenea.

La terminación en obra debe ser tal que permita la dilatación del aparato durante su funcionamiento, nunca se debe apoyar la obra encima, ni contra los laterales del aparato. Dejar una junta de dilatación mínima de 0'5 cm. en cada lateral y 1cm. como mínimo en la parte superior del frente.

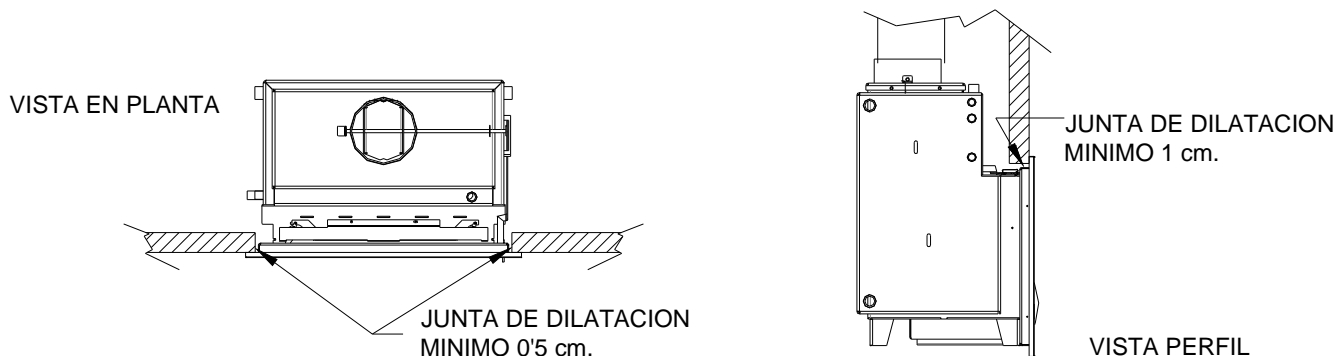

FUNCIONAMIENTO

COMBUSTIBLE

El rendimiento de la estufa depende en gran medida del combustible utilizado. La leña debe estar bien seca, le proporcionará más calor, le será más fácil regular el fuego y mantendrá en mejor estado la estufa y el conducto de humos. Almacene la leña en un lugar seco, ventilado y protegido de la lluvia, antes de su utilización durante al menos durante 2 años.

- Puede utilizar también troncos de madera comprimida como las briquetas.
- Evite las maderas resinosas como el pino, ya que producen mucho humo y hollín afectando negativamente al mantenimiento del cristal limpio
- No utilice líquidos inflamables para encender, manténgalos siempre alejados de la estufa.
- No utilice la estufa como un incinerador, nunca queme plásticos, residuos, basura o desperdicios.
- Retire la ceniza cuando la estufa esté apagada y deposítela en un recipiente metálico, pueden quedar brasas encendidas entre la ceniza.



Advertencia.-

Las sobrecarga de leña del aparato genera una disminución del rendimiento, además de un desgaste acelerado del aparato.
Es fundamental respetar las cargas máximas de leña descritas al final del manual.
La sobrecargar del aparato anula toda garantía del fabricante

ENCENDIDO

1º Realice una carga abundante de leña colocando una capa de astillas o leña fina y sobre estas otra capa de leña de mayor calibre.

2º Encienda la primera capa de astillas o leña fina usando si es preciso pastillas o productos especiales para encender.

3º Junte la puerta dejando una apertura de 1 a 5 cm., Permitiendo de esta manera la entrada de aire suficiente para conseguir un rápido encendido.

4º Transcurridos unos minutos, una vez este bien prendida la leña, cierre la puerta y regule la entrada de aire. Si observa que el volumen de las llamas disminuye o tiende a apagarse y aumenta el humo en el interior del hogar, debe abrir más la entrada de aire o volver a repetir el paso 3º.

Cuando realice una recarga de leña, si no hay suficiente fuego o brasas para que se inflame rápidamente la nueva carga de leña realice el paso 3º y 4º.

COMBUSTIÓN

Para conseguir una buena combustión, limpia y ecológica (libre de CO), cuando la leña este bien prendida y se halla alcanzado un alto grado de temperatura, debe cerrar casi la entrada de aire primario (por el cajón cenicero). De esta forma la entrada de aire para la combustión (previamente calentado en la petaca superior del hogar) se realiza por la parte superior del hogar, junto al cristal, produciendo una mejor combustión de los gases, que Vd. Notará por el aumento del volumen de las llamas y de la temperatura emitida.

Las estufas e insertables de leña son aparatos de combustión intermitente, esto quiere decir que debe realizar el encendido, una carga de combustible (peso de leña aprox. aconsejado por el fabricante para cada modelo), seguida por un ciclo de combustión completo, repitiendo cargas de combustible después de cada ciclo de combustión.

Es necesaria una buena combustión para conseguir un mayor rendimiento y una mejor visión de las llamas a través del cristal. Debe seguir algunas pautas:

- Mantenga una temperatura elevada y constante en el hogar. Para ello debe tener la puerta del hogar cerrada todo el tiempo, abra la puerta únicamente para realizar la recarga de leña y debe hacerlo lo mas breve posible
- No demore la recarga de leña, espere justo a que termine el ciclo de combustión, cuando desaparecen las llamas de la carga anterior.

Un ciclo de combustión completo comprende:

1º Un breve espacio de tiempo después de la recarga en el que la leña empieza a calentarse y no produce llama. El tiempo que transcurre hasta que prende la llama es un indicador de la temperatura del hogar, si Vd. espera demasiado tiempo a realizar la recarga la temperatura desciende demasiado y la nueva carga de leña no se enciende bien, esto perjudica la combustión y provoca que el cristal se ensucie.

2º La leña aumenta rápidamente de temperatura y empieza a descomponerse emitiendo gas que se inflama si la temperatura del hogar es la adecuada. La temperatura del hogar empieza a recuperarse a medida que el combustible va desprendiendo más gas y aumenta el volumen de las llamas.

3º Después de un intervalo de tiempo, que varia dependiendo del tipo de leña, se ha alcanzado el máximo valor de temperatura, la emisión de gas de la leña empieza a descender lentamente junto con el volumen de las llamas.

Cuando se agota la emisión de gas de la carga de leña se extingue la llama quedando brasas incandescentes.

- La carga de combustible debe ser el peso aproximado aconsejado por el fabricante para cada modelo. Preferentemente en una o dos piezas.
- Evite el exceso de carga con leña fina, esto puede ocasionar una combustión deficiente, la leña emite muy rápidamente un excesivo volumen de gas y no hay suficiente aportación de aire. Aunque hay un gran volumen de llamas la combustión no es buena y el cristal tiende a ensuciarse. Se pueden alcanzar temperaturas excesivas que ponen en peligro la integridad de la estufa y la seguridad de los usuarios.
- Seleccione la leña para conseguir el tipo de funcionamiento deseado. La leña mas fina de menor calibre debe utilizarla para conseguir una mayor potencia térmica, utilícela después del encendido para conseguir una respuesta más rápida y cuando tenga mayor necesidad de calor.

Utilice la leña muy gruesa, de mayor calibre para conseguir una combustión mas lenta, cuando tenga menos necesidad de calor o para mantenimiento nocturno, siempre precedido por un ciclo de mayor potencia con leña más fina, cuando el aparato ya tiene una temperatura alta. Si es necesario acompañe en el inicio la leña más gruesa con alguna más fina.

Durante el funcionamiento de la estufa la puerta debe estar siempre cerrada, cuando abra la puerta para realizar la recarga debe hacerlo lentamente para evitar absorber el humo del interior del hogar.



Advertencia.-

En las estufas de leña e insertables, el uso prolongado y continuo a un régimen de combustión muy bajo o con leña muy húmeda puede causar que se forme en el conducto de humos la acumulación de creosota, fácilmente inflamable.

Durante el primer encendido se puede producir humo y olor debido al secado de los componentes de la pintura, mantenga ventilada la habitación durante el primer encendido.

REGULACIONES DE LAS ENTRADAS DE AIRE

Usted ha adquirido un modelo de máxima eficiencia y rendimiento. Por ello, el control de las entradas de aire primario, ubicadas en el cajón cenicero, y secundario, situadas en la parte izquierda del frontal del aparato son fundamentales para alcanzar unos niveles de combustión óptima.

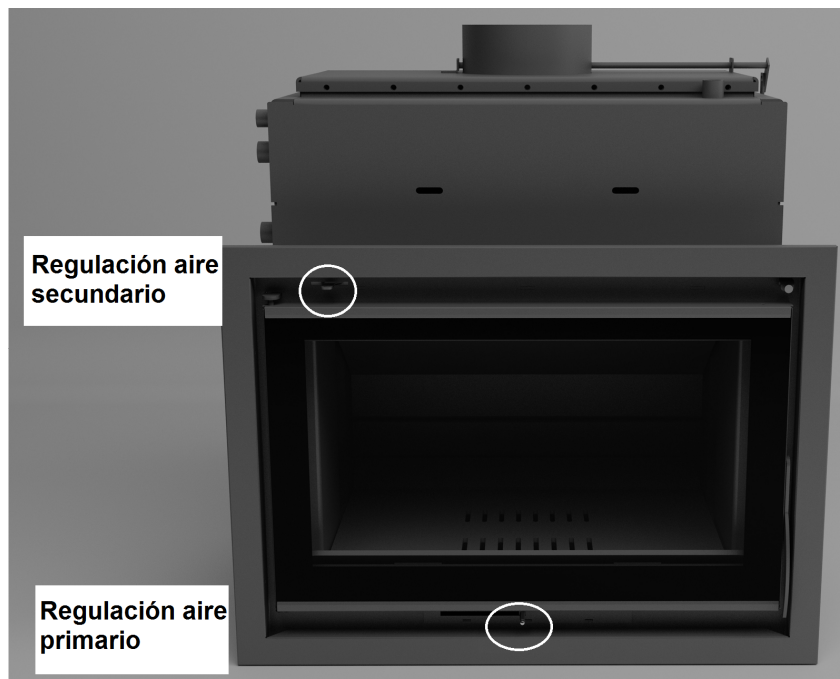

- Entrada de aire primario, para regular el encendido

Es fundamental abrirla en posición máxima durante el encendido, del mismo modo es aconsejable dejar la puerta entreabierta para evitar la condensación de humo en el cristal y volver a cerrarla una vez el aparato se haya calentado.



Con el fin de evitar quemaduras utilice siempre el guante, suministrado junto con el aparato, a la hora de regular la entrada de aire primario y la abertura de la puerta.

- Entrada de aire secundario, para regular la combustión

Debe estar siempre regulada en posición abierta durante el encendido.

Posición abierta  Posición cerrada

Podrá regular la entrada de aire secundario cuando el aparato este suficiente caliente y con abundante llama. La regulación de aire secundario le proporcionará un mayor control de la combustión, ralentizando la combustión y sacando el máximo provecho a cada carga de leña.



Con el fin de evitar quemaduras utilice siempre la maneta de regulación, suministrado junto con el aparato, a la hora de regular la entrada de aire secundario.

MANTENIMIENTO

Es muy importante no mojar la estufa con limpia cristales, agua, ni productos especiales de limpieza. La pintura anticorrosiva no es impermeable.

Limpiar la pintura con plumero o un paño suave y seco. Si con el tiempo desea restaurarla el fabricante dispone de pintura en Spray que Vd. Puede adquirir a su distribuidor.

Para limpiar el cristal debe tener la precaución de pulverizar sobre un paño o bayeta y limpiar únicamente el cristal, sin mojar el resto de la puerta. Los limpiacristales y productos especiales suelen contener productos químicos que atacan la pintura, las juntas de fibra y provocan la oxidación de las piezas metálicas.

CONDICIONES DE GARANTIA

El fabricante garantiza la estructura del aparato por un periodo de cinco años, excepto las partes susceptibles de desgaste por el uso normal y partes móviles

Quedan excluidas de la garantía: juntas de fibra, cristal vitrocerámico, vermiculita y piezas desmontables del hogar así como las piezas y daños ocasionados por mal uso o efectos de una instalación defectuosa.

La garantía cubre el cambio o reparación de las piezas reconocidas como defectuosas en su fabricación. Las piezas sustituidas quedan garantizadas para el periodo de garantía restante desde la fecha de compra.

CONDICIONES DE INSTALACIÓN

La instalación debe ser realizada exclusivamente por profesionales cualificados y se debe realizar una prueba de estanqueidad de la instalación y de la propia caldera antes de realizar el cerramiento en obra de la chimenea. La presión máxima no debe sobrepasar 1'5 bar. En instalaciones con vaso de expansión cerrado se debe instalar una válvula de seguridad que impida una sobre presión en la instalación.

Para evitar sobrecalentamientos, un sistema de seguridad con termostato o sonda de temperatura, debe garantizar la activación de la bomba de circulación.

Es importante instalar una válvula anticondensación con control termostático de la temperatura de retorno (>45° C) para evitar en gran medida la formación de creosota por condensación en el conducto y las paredes del hogar.

Se debe instalar una válvula de descarga de seguridad térmica 95°C.

Nunca se debe encender fuego con la instalación vacía o con nivel de agua insuficiente. Verificar regularmente que el sistema automático de alimentación de agua de la instalación funciona correctamente.



Advertencia.-

Si detecta un sobrecalentamiento o ebullición del agua, apague el fuego, si es necesario vacíe las brasas en un recipiente metálico. Contacte con su instalador.

Los esquemas muestran ejemplos básicos de instalación, consulte a su instalador el sistema mas apropiado para vd.

ESQUEMA
INSTALACION CON VASO DE EXPANSION ABIERTO

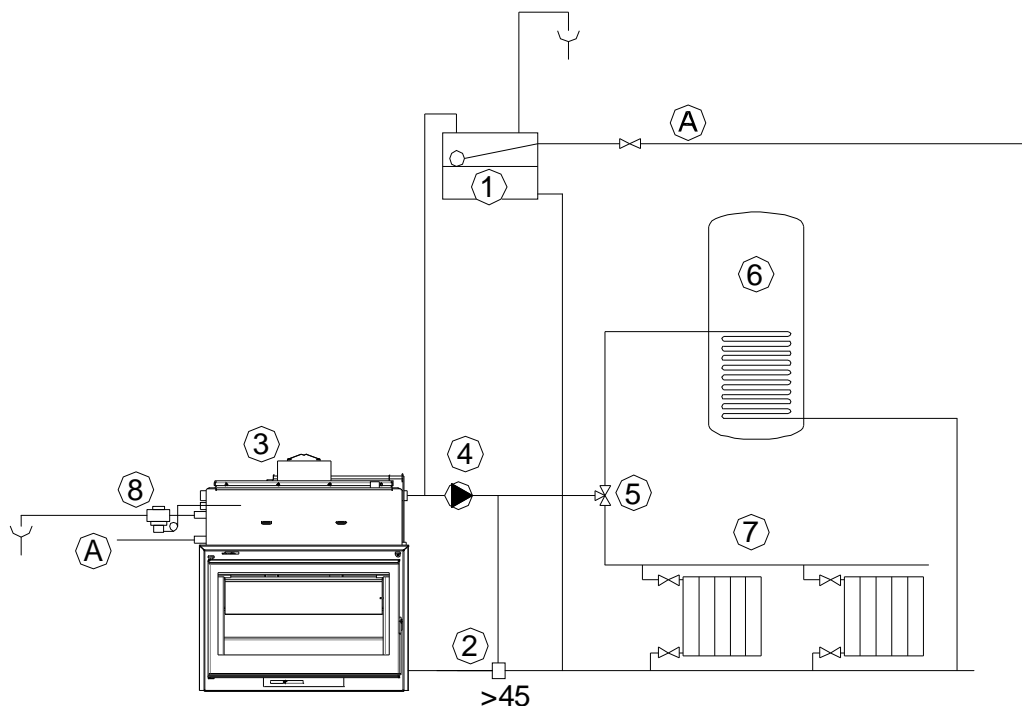

1- Vaso de expansión abierto.	5- Válvula de 3 vías
2- Válvula termostática 45°C (Recomendada)	6- Acumulador agua
3- C-80 Hidro Dekor	7- Radiadores
4- Bomba circulatoria	8- Válvula de descarga de seguridad térmica
A- Abastecimiento de agua	

ESQUEMA
INSTALACION CON VASO DE EXPANSION CERRADO

INSTALACION CON VASO DE EXPANSION CERRADO

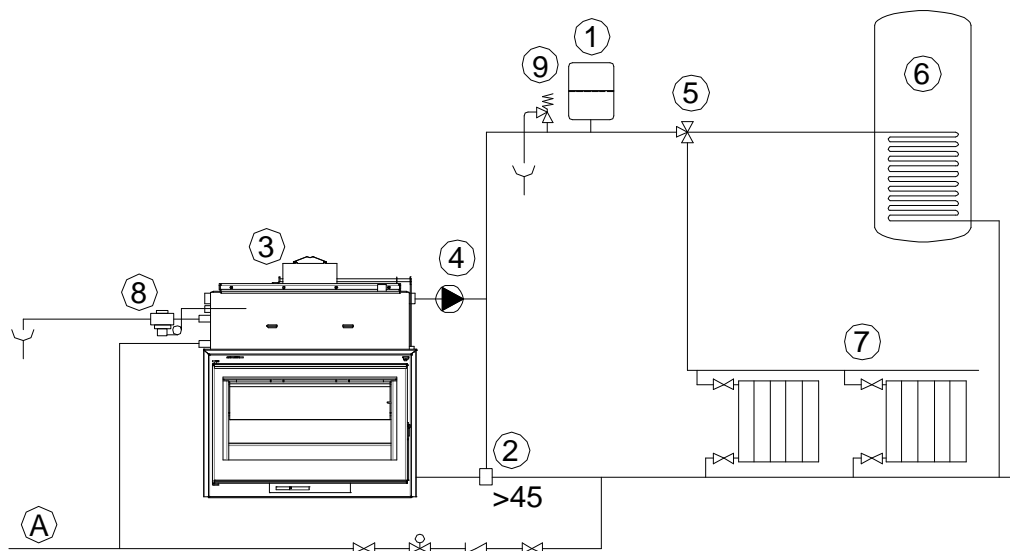

1- Vaso de expansión cerrado	6- Acumulador agua
2- Válvula termostática 45°C (Recomendada)	7- Radiadores
3- C-80 Hidro Dekor	8- Válvula de descarga de seguridad térmica
4- Bomba circulatoria	9- Válvula de seguridad
5- Válvula de 3 vías	A- Abastecimiento de agua

INSTALACION CON MODULO DE GESTION HIDRAULICO WATERWARM 561534

Waterwarm, es un módulo para la gestión de instalaciones de calefacción que proporciona agua caliente y que se distribuye por los circuitos de calefacción y sanitario. La producción de agua caliente sanitaria es prioritaria y viene automáticamente relevada por un detector de flujo.

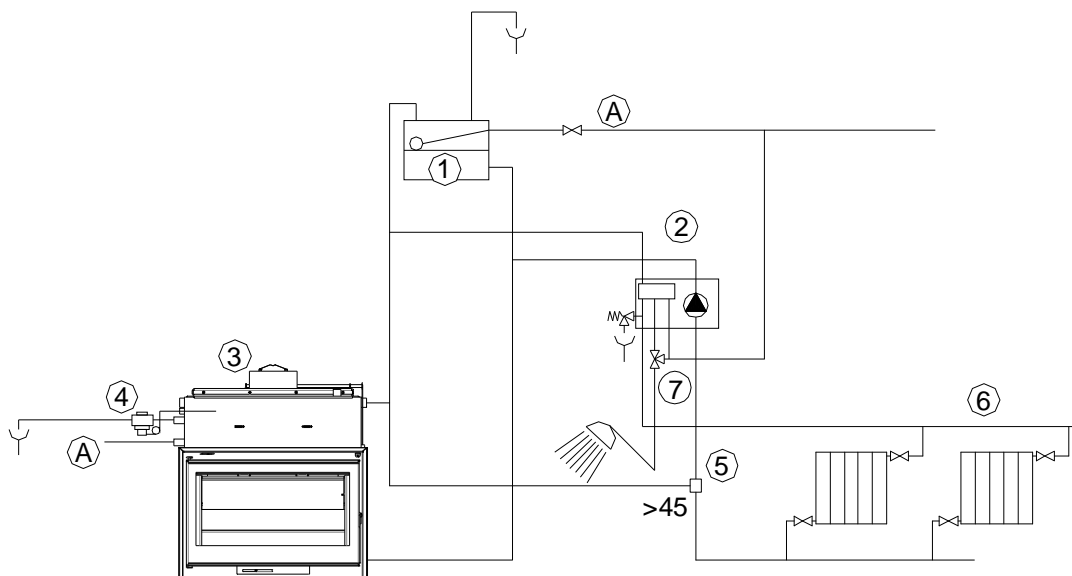

1- Vaso de expansión abierto	4- Válvula de descarga de seguridad térmica
2- Modulo hidráulico Waterwarm 561534	5- Válvula termostática 45°C (Recomendada)
3- C-80 Hidro Dekor	6- Radiadores
7- Válvula mezcladora termostática	

MODULOS HIDRAULICOS

El sistema de inter-conexión hidráulico mediante estos módulos permite suministrar, en modalidad automática, calor para la calefacción doméstica de dos fuentes alternativas de energía, manteniendo separados hidráulicamente los respectivos circuitos.

La típica aplicación es aquella en la que hay un inter-conexión en una instalación de calefacción doméstica, entre una chimenea calefactora y una caldera de gas/gasóleo.

MODULO DE GESTION HIDRAULICO WATERLINK

WATERLINK es un sistema de inter-conexión hidráulico que permite suministrar, en modalidad automática, calor para la calefacción doméstica de dos fuentes alternativas de energía, manteniendo separados hidráulicamente los respectivos circuitos.

Modelos:

WATERLINK CÓD. 561530

Módulo de 6 tubos, 2 bombas circulatorias, con válvula desviadora y regulador electrónico integrado

WATERLINK CÓD. 561519

Módulo de 6 tubos, 2 bombas circulatorias, con válvula desviadora sin regulador electrónico

WATERLINK CÓD. 561520

Módulo de 4 tubos, 2 bombas circulatorias, válvula anti-retorno, tarjeta interfaz consensos externos, sin la válvula desviadora y sin regulador electrónico.

WATERLINK CÓD. 561521

Módulo de 4 tubos, 1 bomba circulatoria, válvula anti-retorno, tarjeta interfaz consensos externos, sin la válvula desviadora y sin regulador electrónico.

INSTALACION CON MODULO DE GESTION HIDRAULICO WATERWLINK 561520

Vaso de expansión abierto.

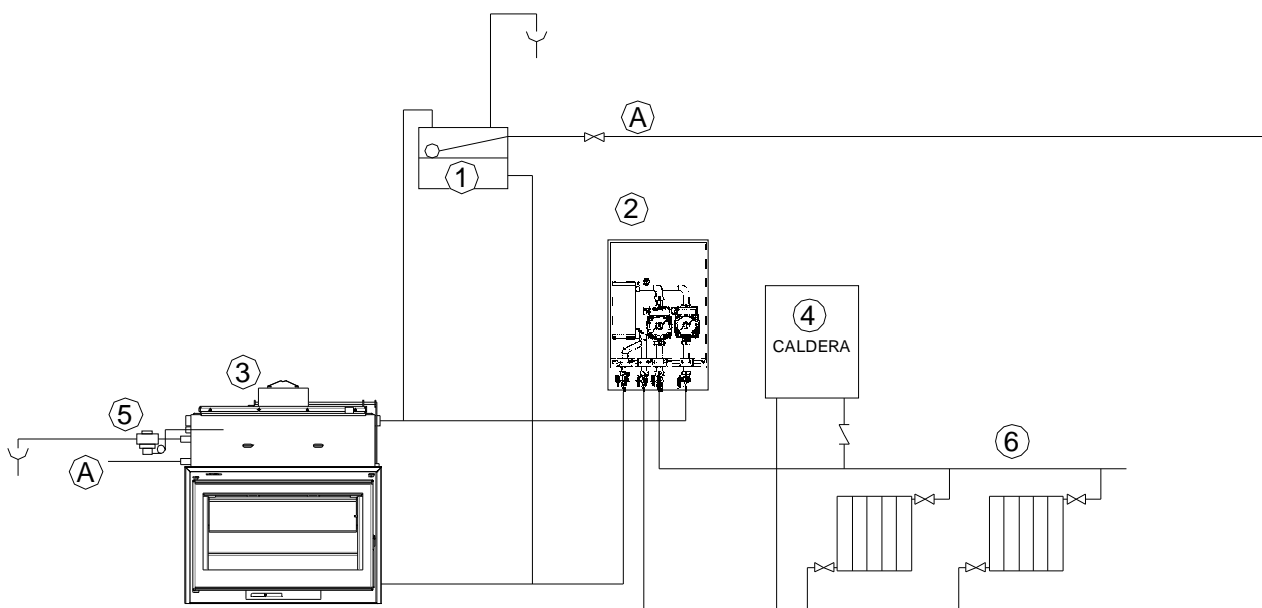

1- Vaso de expansión abierto	5- Válvula de descarga de seguridad térmica
2- Modulo hidráulico Waterlink 561520	6- Radiadores
3- C-80 Hidro Dekor	A- Abastecimiento de agua
4- Caldera	

INSTALACION CON MODULO DE GESTION HIDRAULICO WATERWLINK 561520

Vaso de expansión cerrado.

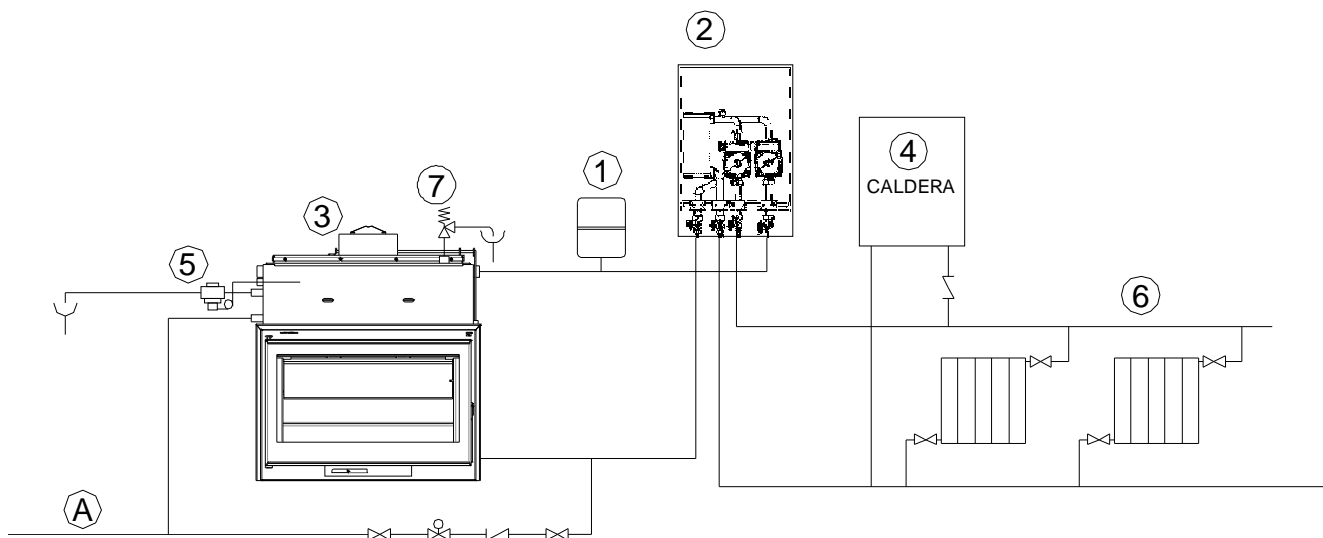

1- Vaso de expansión cerrado	5- Válvula de descarga de seguridad térmica
2- Modulo hidráulico Waterlink 561520	6- Radiadores
3- C-80 Hidro Dekor	7- Válvula de seguridad
4- Caldera	A- Abastecimiento de agua

INSTALACION CON MODULO DE GESTION HIDRAULICO WATERWLINK 561530

Vaso de expansión abierto.

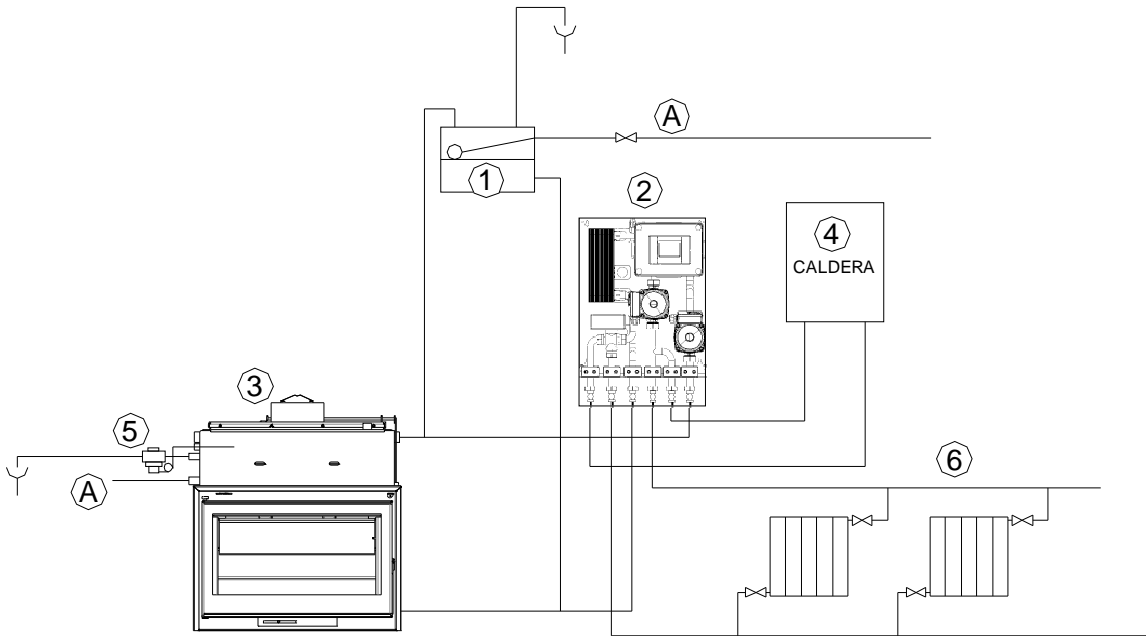

1- Vaso de expansión abierto	5- Válvula de descarga de seguridad térmica
2- Modulo hidráulico Waterlink 561530	6- Radiadores
3- C-80 Hidro Dekor	A- Abastecimiento de agua
4- Caldera	

INSTALACION CON MODULO DE GESTION HIDRAULICO WATERWLINK 561530

Vaso de expansión cerrado.

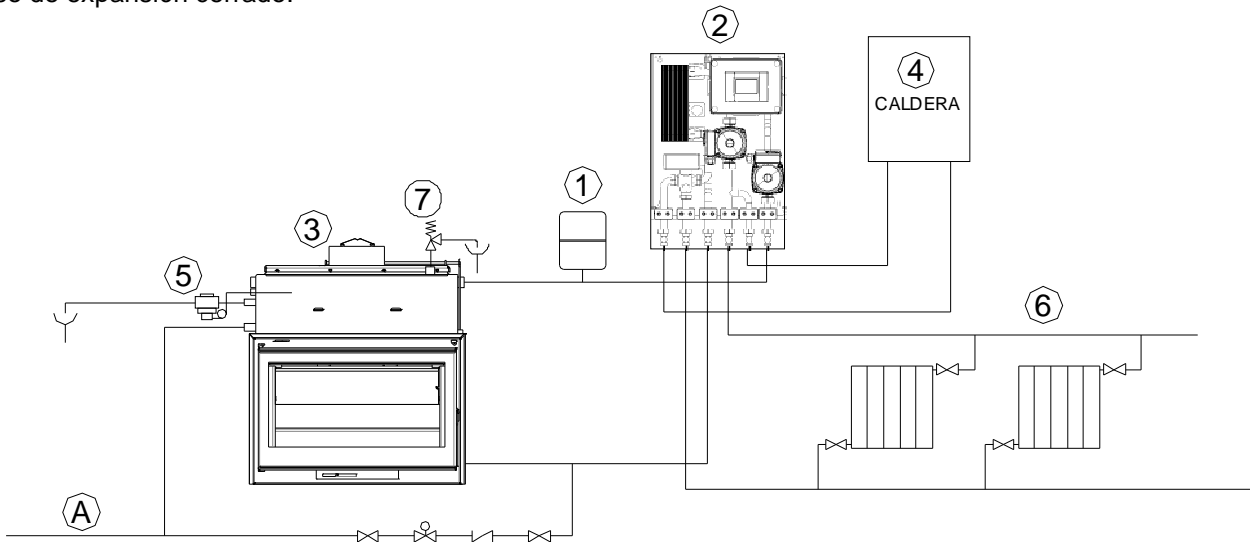

1- Vaso de expansión cerrado	5- Válvula de descarga de seguridad térmica
2- Modulo hidráulico Waterlink 561530	6- Radiadores
3- C-80 Hidro Dekor	7- Válvula de seguridad
4- Caldera	A- Abastecimiento de agua

WATERCOMBI es un sistema de inter-conexión hidrúlica que permite suministrar, en modalidad automática, calor para la calefacción doméstica y para la producción de agua caliente sanitaria alternativamente de dos fuentes de energía, manteniendo hidrúlicamente separados los respectivos circuitos.

La típica aplicación es aquella en la que hay un inter-conexión en una instalación de calefacción doméstica, entre una chimenea calefactora y una caldera de gas/gasóleo.

INSTALACION CON MODULO DE GESTION HIDRAULICO WATERCOMBI 561536

Vaso de expansión abierto.

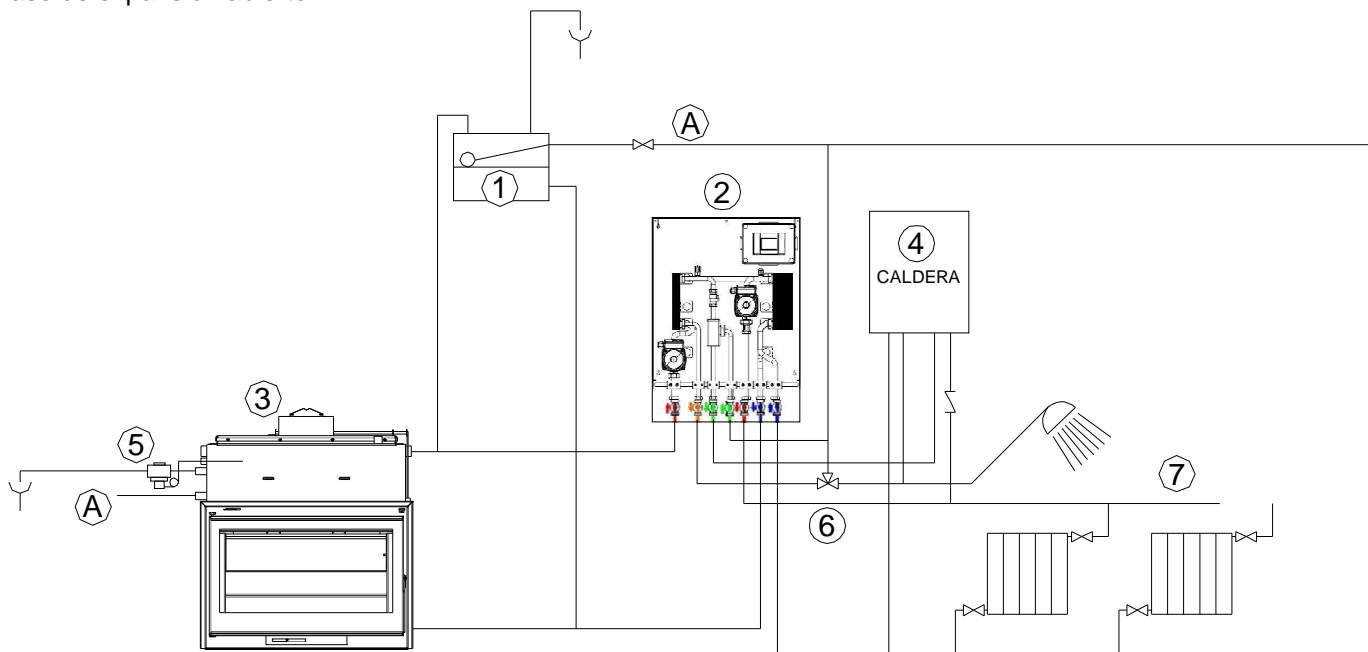

1- Vaso de expansión abierto	5- Válvula de descarga de seguridad térmica
2- Modulo hidráulico Waterlink 561536	6- Válvula mezcladora termostática
3- C-80 Hidro Dekor	7- Radiadores
4- Caldera	A- Abastecimiento de agua

INSTALACION CON MODULO DE GESTION HIDRAULICO WATERCOMBI 561536

Vaso de expansión cerrado.

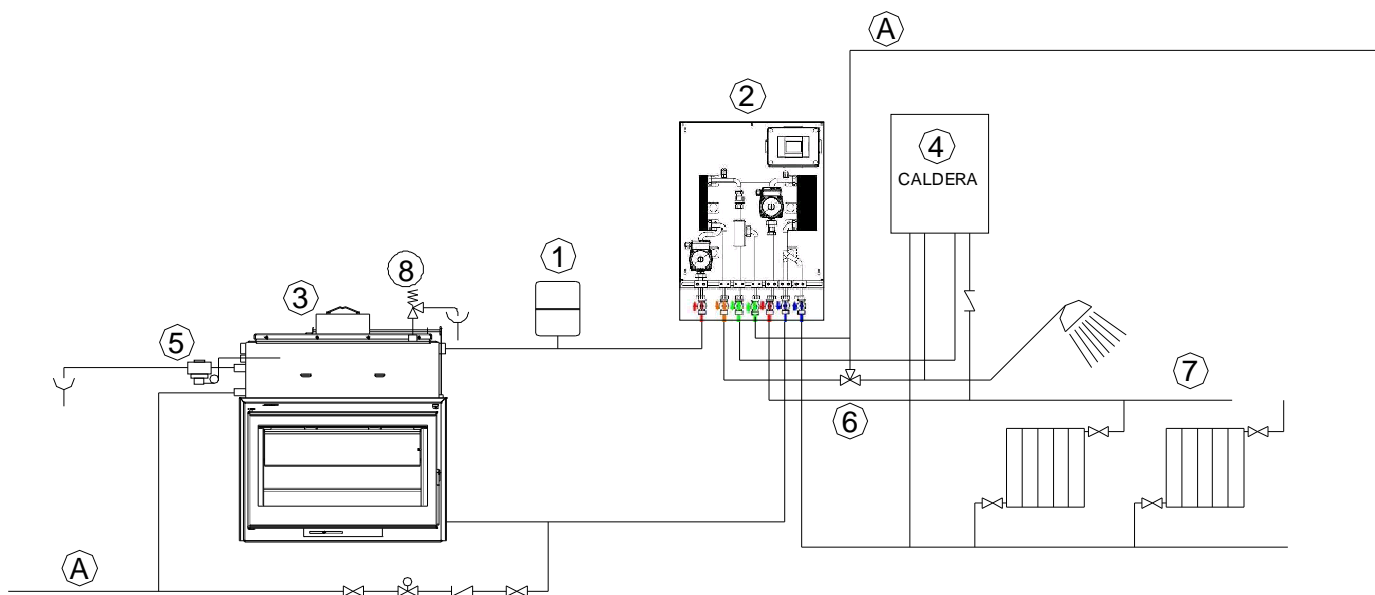

1- Vaso de expansión cerrado	5- Válvula de descarga de seguridad térmica
2- Modulo hidráulico Waterlink 561536	6- Válvula mezcladora termostática
3- C-80 Hidro Dekor	7- Radiadores
4- Caldera	A- Abastecimiento de agua

Conexiones

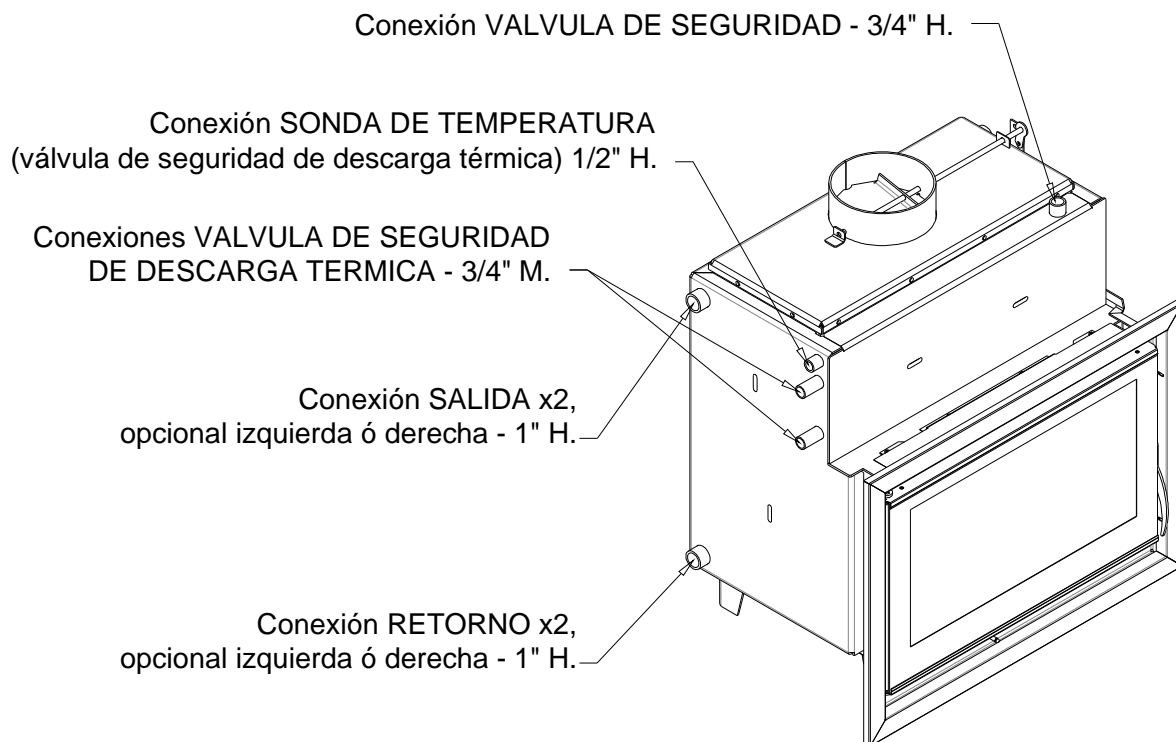

Modelo	C-80 Hidro
Rendimiento	80%
Potencia calorífica Total	26,4 Kw.
Potencia calorífica al agua	14 Kw.
Potencia calorífica al ambiente	12,4 Kw
Carga de leña para potencia nominal	5 Kg
Intervalo de recarga para potencia nominal	0,73 h
Carga Máxima de leña	7 Kg.
Peso	140 Kg.
Tiro necesario chimenea	12 Pa.
Temperatura Media de los humos	275° C
Caudal másico de los humos	17,2 g/s

Modelo	C-100 Hidro
Rendimiento	85%
Potencia calorífica Total	25,6 Kw
Potencia calorífica al agua	11,2 Kw
Potencia calorífica al ambiente	14,4 Kw
Carga de leña para potencia nominal	6,3 Kg.
Intervalo de recarga para potencia nominal	0,88 h.
Carga Máxima de leña	8,5 Kg.
Peso	220 Kg.
Tiro necesario chimenea	12 Pa.
Temperatura Media de los humos	150° C
Caudal másico de los humos	21 g/s

C-80 HIDRO

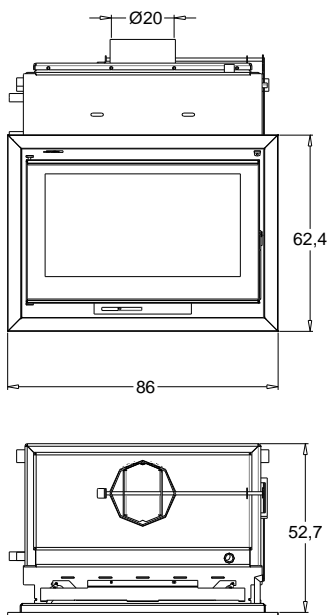

C-100 HIDRO

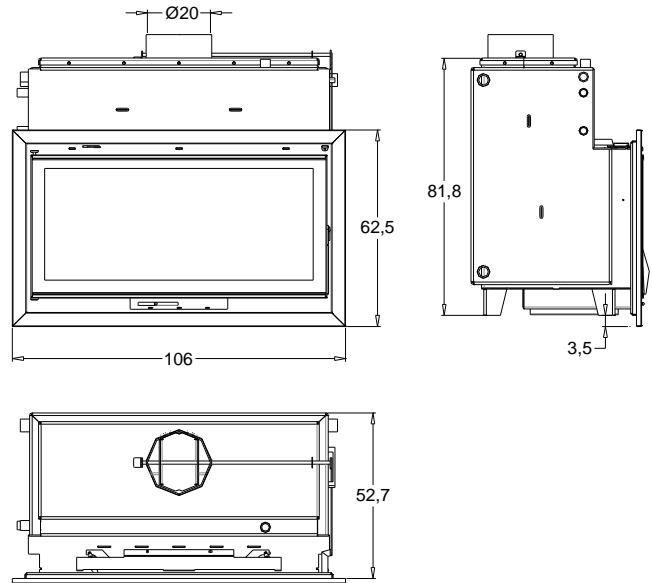

CERTIFICADO DE GARANTIA

**NOMBRE
POBLACION
PROVINCIA**

**DIRECCION
COD.POSTAL
TELEF:**

EMAIL:

MATERIAL EXENTO DE GARANTIA

*Deflector, Pintura, cromados
Vermiculita, base del hogar,
cristal y juntas*

ESTRUCTURA APARATO

*5 AÑOS Insertables
2 AÑOS Estufas*

Esta garantía cubre la pieza defectuosa y los gastos de envío hasta su distribuidor.

Esta garantía cubre los defectos de piezas y fabricación del producto.

La garantía no cubre los daños ocasionados en el aparato debidos a una utilización inadecuada o las negligencias en su utilización.

La instalación debe ser realizada únicamente por un instalador profesional.

Toda instalación debe ser realizada respetando las indicaciones del manual de instrucciones y según la normativa vigente en cada país.

El fabricante declina toda responsabilidad derivada del incumplimiento del manual de instrucciones.

Para que la garantía tenga efecto es obligatorio remitir al fabricante copia de este certificado así como una copia de factura emitida al cliente

FIRMA Y SELLO DEL DISTRIBUIDOR

COPIA PARA EL COMPRADOR

Cocinas Carbel, S.L
C/Ciudad de Cartagena, 22
Polígono Industrial fuente del Jarro
46988-Paterna- VALENCIA

CERTIFICADO DE GARANTIA

**NOMBRE
POBLACION
PROVINCIA**

**DIRECCION
COD.POSTAL
TELEF:**

EMAIL:

MATERIAL EXENTO DE GARANTIA

*Deflector, Pintura, cromados
Vermiculita, base del hogar,
cristal y juntas*

ESTRUCTURA APARATO

*5 AÑOS Insertables
2 AÑOS Estufas*

Esta garantía cubre la pieza defectuosa y los gastos de envío hasta su distribuidor.

Esta garantía cubre los defectos de piezas y fabricación del producto.

La garantía no cubre los daños ocasionados en el aparato debidos a una utilización inadecuada o las negligencias en su utilización.

La instalación debe ser realizada únicamente por un instalador profesional.

Toda instalación debe ser realizada respetando las indicaciones del manual de instrucciones y según la normativa vigente en cada país.

El fabricante declina toda responsabilidad derivada del incumplimiento del manual de instrucciones.

Para que la garantía tenga efecto es obligatorio remitir al fabricante copia de este certificado así como una copia de factura emitida al cliente

FIRMA Y SELLO DEL DISTRIBUIDOR

COPIA PARA EL COMPRADOR

Cocinas Carbel, S.L
C/Ciudad de Cartagena, 22
Polígono Industrial fuente del Jarro
46988-Paterna- VALENCIA